

DIMENSIONS

Embedded microwave oven

PRODUCT DIMENSIONS

MODEL #		KMBD524/WMBD5024	
Unit of Measurement		in	cm
A	Overall width	23 1/2	59.7
B	Overall height	15 3/4	40
C	Height of the door	12 7/8	32.8
D	Width of oven body	21 7/8	55.6
E	Depth without door	22 1/8	56.2
F	Depth with door	23 3/4	60.7
G	Depth with door open	38 9/16	98.5
H	Height of oven body	15 9/16	39.1

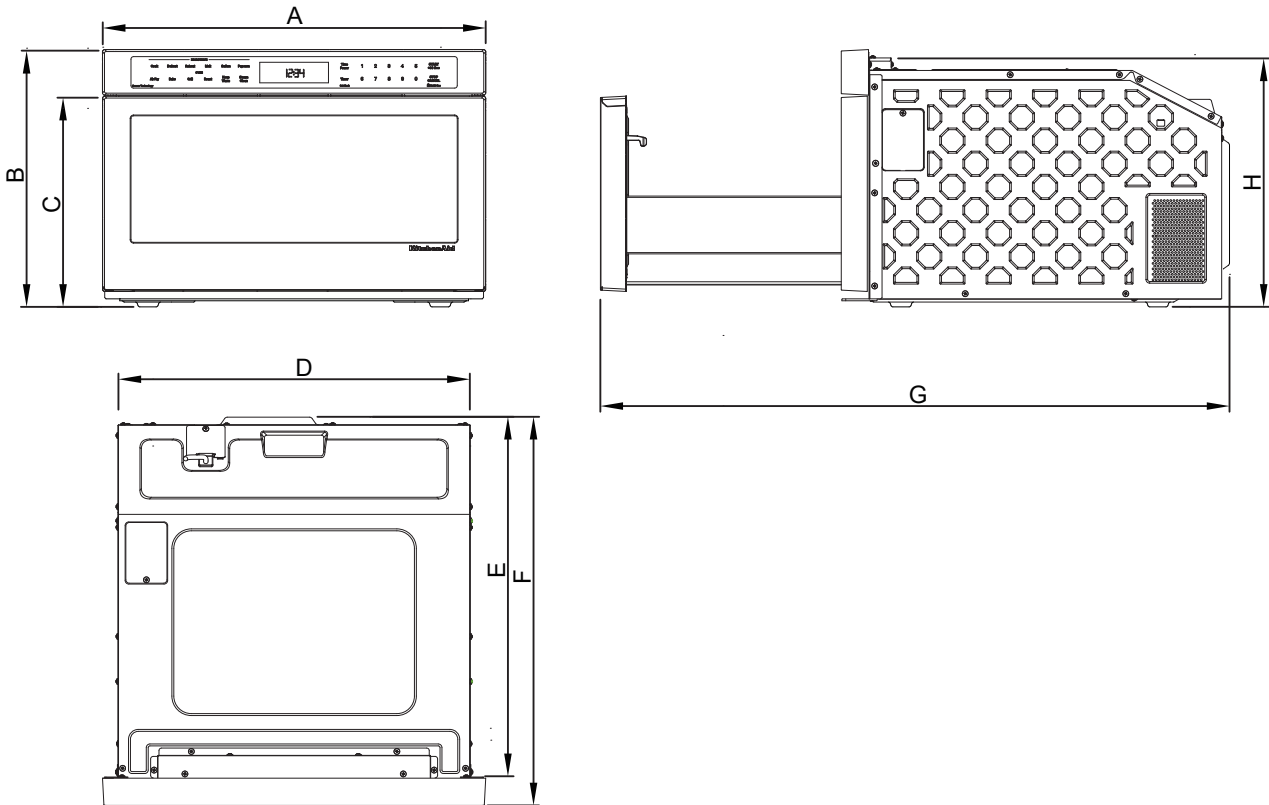

IMPORTANT: Dimensional specifications are provided for planning purposes only. Do not make any cutouts based on this information. Refer to the Installation Guide before selecting cabinetry, verifying electrical/gas connections, making cutouts or beginning installation. All Whirlpool® appliances are appropriately UL, CUL or CSA approved.

DIMENSIONS

MICROWAVE INTERIOR CAVITY DIMENSIONS

MODEL #		KMBD524/WMBD5024	
Unit of Measurement		in	cm
J	Cavity Height	7 3/4	19.7
L	Cavity Width	17 5/16	44
M	Cavity Depth	16 9/16	42

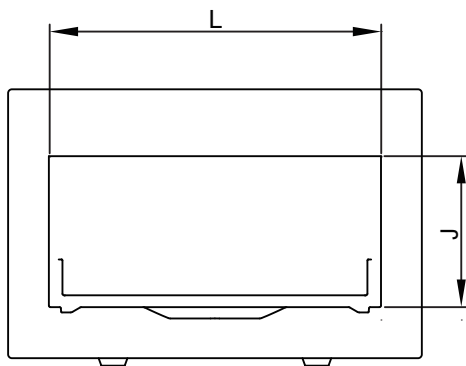

FRONT VIEW

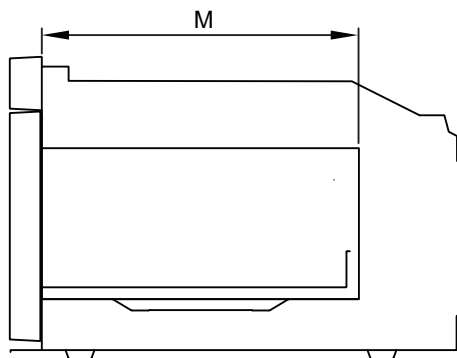

SIDE VIEW

IMPORTANT: Dimensional specifications are provided for planning purposes only. Do not make any cutouts based on this information. Refer to the Installation Guide before selecting cabinetry, verifying electrical/gas connections, making cutouts or beginning installation. All Whirlpool® appliances are appropriately UL, CUL or CSA approved.

DIMENSIONS

OPENING/CLEARANCE DIMENSIONS

Model Opening/Clearance Measurement		in	cm
A	Anti-Tip block location(min-max)	6~16	15.2~40.6
B	Suggested electrical receptacle location	/	/
C	Anti-Tip block location	6~16	15.2~40.6
D	Height Of Anti-Tip block	3	7.6
E	Deep Of Anti-Tip block	6 11/16	17
F	Width Of electrical receptacle	4.5	11.4
G	Cabinet cutout width	22 1/16	56
H	Overall cabinet height	14 5/8	37.1
I	Cabinet side panel thickness	11/16	1.7
J	Cabinet cutout depth	24	61
K	Vertical distance from the countertop underside to the top of the appliance cutout	3/16	0.4
L	Horizontal depth dimension from the cabinet front to the back wall	Platform must support 100 lb	(45.4 kg)
M	Cabinet cutout height	15 9/16	39.5
N	The gap from abinet face to drawer face	1 3/4	4.5
O	Horizontal distance from the cabinet front edge to the anti-tip block mounting area	15	38.1

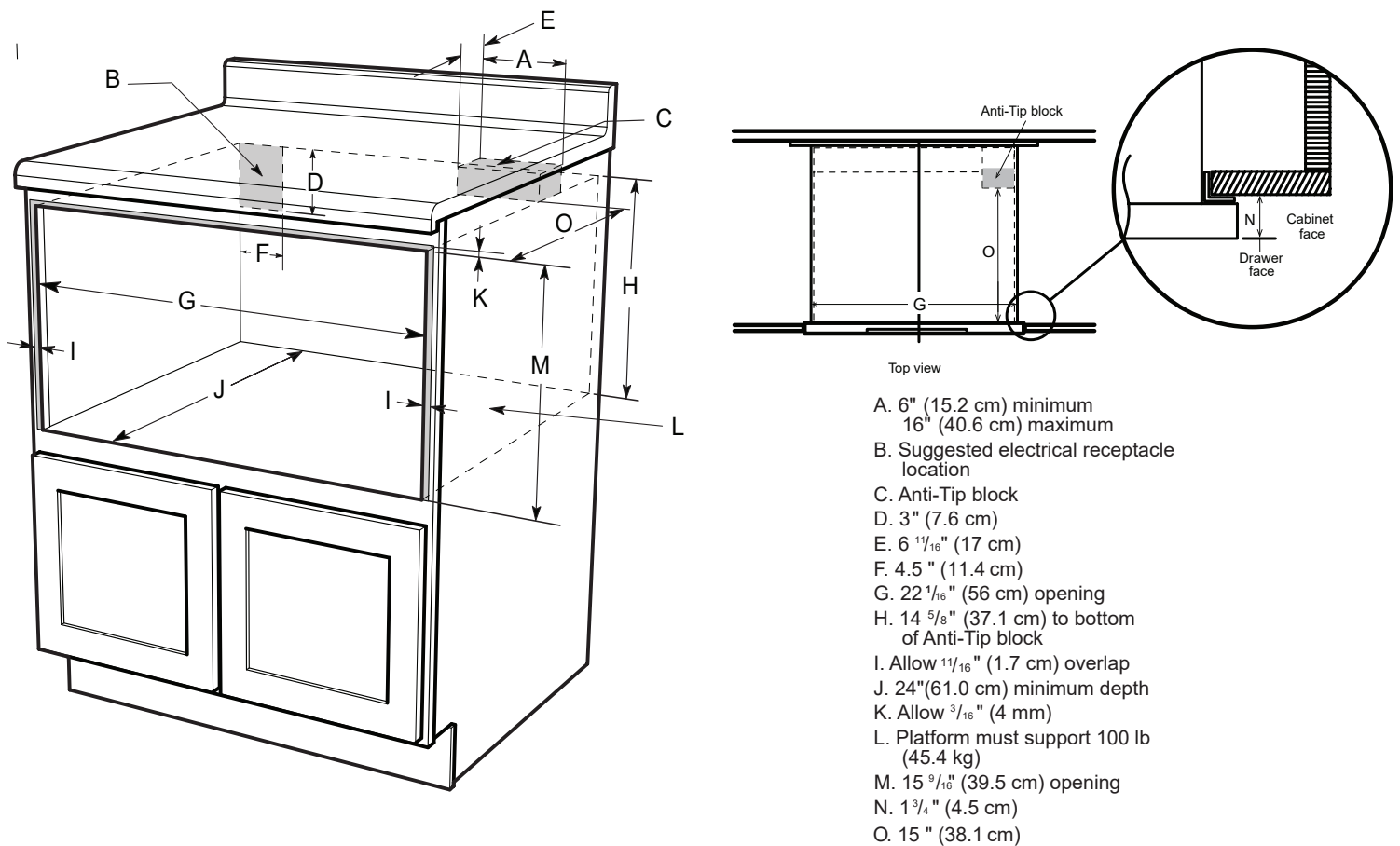

IMPORTANT: Dimensional specifications are provided for planning purposes only. Do not make any cutouts based on this information. Refer to the Installation Guide before selecting cabinetry, verifying electrical/gas connections, making cutouts or beginning installation. All Whirlpool® appliances are appropriately UL, CUL or CSA approved.

DIMENSIONS

ELECTRICAL REQUIREMENTS

120 V, 60 Hz, AC only, 15 or 20 A fused, electrical supply is required. A time-delay fuse or dedicated circuit is recommended. Use a grounded 3 prong outlet. Do not use an extension cord.

LOCATION REQUIREMENTS

- This is a built-in appliance. Do not use as countertop microwave oven.
- Complete enclosure around the recessed portion of the microwave oven.
- This microwave oven must be installed into a wood cabinetry. The location must provide:
 1. Cutout opening that is plumb and square.
 2. Cutout floor that is solid, level and flush with bottom of cabinet cutout.
 3. Support for weight of at least 100 lbs (45.4 kg), which includes microwave oven and items placed inside.

DIMENSIONES

Four à micro-ondes encastrable

DIMENSIONS DU PRODUIT

N° DE MODÈLE		KMBD524/WMBD5024	
Unité de mesure		in	cm
A	Largeur totale	23 1/2	59.7
B	Hauteur totale	15 3/4	40
C	Hauteur de la porte	12 7/8	32.8
D	Largeur du corps du four	21 7/8	55.6
E	Profondeur sans porte	22 1/8	56.2
F	Profondeur avec porte	23 3/4	60.7
G	Profondeur avec porte ouverte	38 9/16	98.5
H	Hauteur du corps du four	15 9/16	39.1

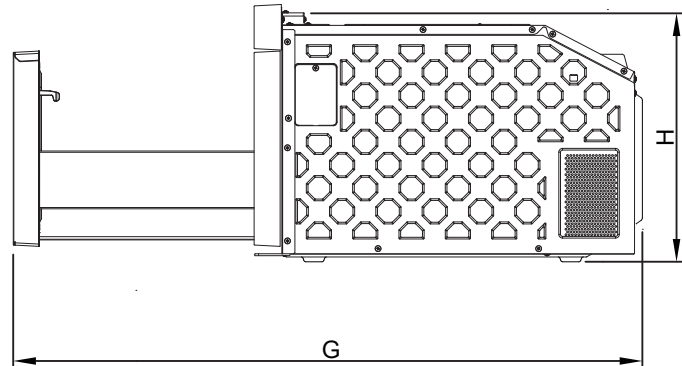
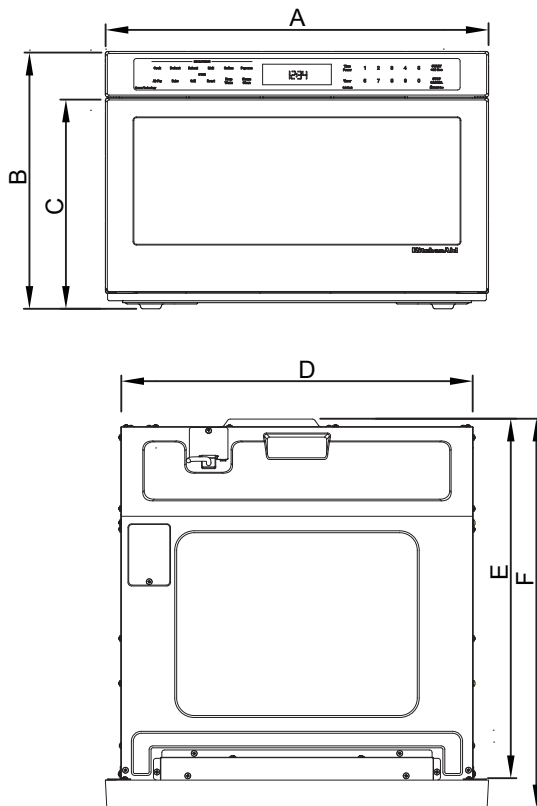

IMPORTANT: Les spécifications dimensionnelles sont fournies uniquement à des fins de planification.

Ne réalisez aucune découpe sur la base de ces informations.

Reportez-vous au guide d'installation avant de choisir l'armoire, de vérifier les connexions électriques/de gaz, de réaliser les coupes ou de commencer l'installation.

Tous les appareils Whirlpool® sont dûment approuvés par UL, CUL ou CSA.

W11824119A

DIMENSIONES

DIMENSIONS DE LA CAVITÉ INTÉRIURE DU FOUR À MICRO-ONDES

N° DE MODÈLE		KMBD524/WMBD5024	
Unité de mesure		pulg (in)	cm
J	Hauteur de la cavité	7 3/4	19.7
L	Largeur de la cavité	17 5/16	44
M	Profondeur de la cavité	16 9/16	42

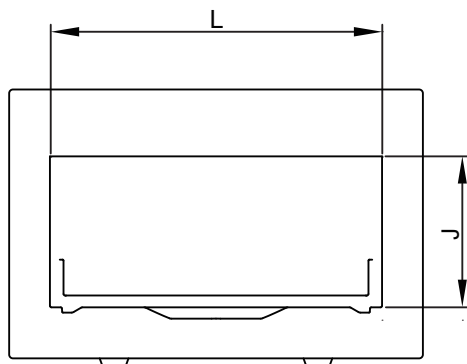

VUE DE FACE

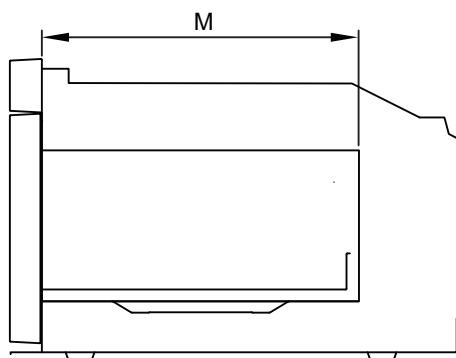

VUE LATÉRALE

IMPORTANT: Les spécifications dimensionnelles sont fournies uniquement à des fins de planification.

Ne réalisez aucune découpe sur la base de ces informations.

Reportez-vous au guide d'installation avant de choisir l'armoire, de vérifier les connexions électriques/de gaz, de réaliser les coupes ou de commencer l'installation.

Tous les appareils Whirlpool® sont dûment approuvés par UL, CUL ou CSA.

DIMENSIONES

Dimensions d'ouverture / dégagement

Model Opening/Clearance Measurement		in	cm
A	Emplacement du bloc anti-basculement (min-max)	6~16	15.2~40.6
B	Emplacement suggéré de la prise électrique	/	/
C	Emplacement du bloc anti-basculement	6~16	15.2~40.6
D	Hauteur du bloc anti-basculement	3	7.6
E	Profondeur du bloc anti-basculement	6 11/16	17
F	Largeur de la prise électrique	4.5	11.4
G	Hauteur totale du meuble	22 1/16	56
H	Hauteur totale du meuble	14 5/8	37.1
I	Épaisseur du panneau latéral du meuble	11/16	1.7
J	Profondeur de l'ouverture du meuble	24	61
K	Distance verticale entre le dessous du plan de travail et le haut de l'ouverture de l'appareil	3/16	0.4
L	Profondeur horizontale entre l'avant du meuble et le mur arrière	Platform must support 100 lb	(45.4 kg)
M	Hauteur de l'ouverture du meuble	15 9/16	39.5
N	L'écart entre la façade du meuble et la façade du tiroir	1 3/4	4.5
O	Distance horizontale entre le bord avant du meuble et la zone de fixation du bloc anti-basculement	15	38.1

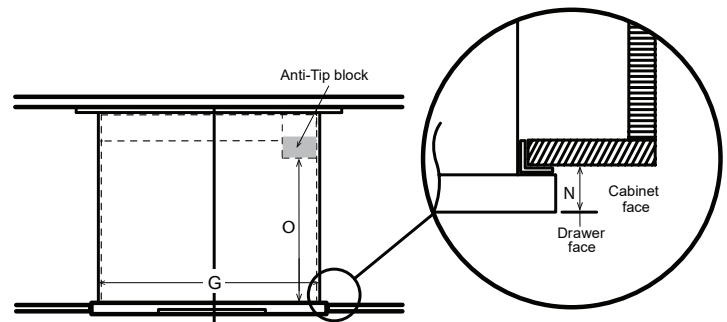
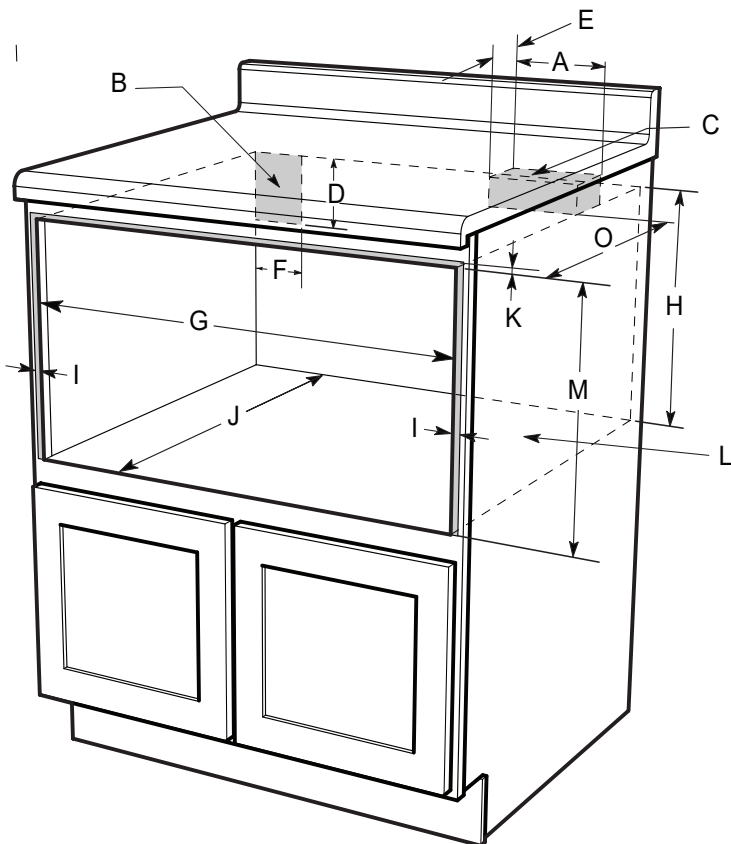

Top view

- A. 6" (15.2 cm) minimum
16" (40.6 cm) maximum
- B. Suggested electrical receptacle location
- C. Anti-Tip block
- D. 3" (7.6 cm)
- E. 6 11/16" (17 cm)
- F. 4.5" (11.4 cm)
- G. 22 1/16" (56 cm) opening
- H. 14 5/8" (37.1 cm) to bottom of Anti-Tip block
- I. Allow 1 1/16" (1.7 cm) overlap
- J. 24" (61.0 cm) minimum depth
- K. Allow 3/16" (4 mm)
- L. Platform must support 100 lb (45.4 kg)
- M. 15 9/16" (39.5 cm) opening
- N. 1 3/4" (4.5 cm)
- O. 15" (38.1 cm)

IMPORTANT: Les spécifications dimensionnelles sont fournies uniquement à des fins de planification.

Ne réalisez aucune découpe sur la base de ces informations.

Reportez-vous au guide d'installation avant de choisir l'armoire, de vérifier les connexions électriques/de gaz, de réaliser les coupes ou de commencer l'installation.

Tous les appareils Whirlpool® sont dûment approuvés par UL, CUL ou CSA.

W11824119A

DIMENSIONES

EXIGENCES ÉLECTRIQUES

Alimentation électrique requise : 120 V, 60 Hz, courant alternatif uniquement, protégée par un fusible de 15 ou 20 A.
Un fusible temporisé ou un circuit dédié est recommandé.
Utilisez une prise à 3 broches avec terre. N'utilisez pas de rallonge.

EXIGENCES D'EMPLACEMENT

- Cet appareil est encastrable. Ne l'utilisez pas comme four à micro-ondes de comptoir.
- L'ensemble de la partie encastrée du four à micro-ondes doit être entièrement enfermé.
- Ce four à micro-ondes doit être installé dans une armoire en bois.
L'emplacement doit garantir :
 1. Une ouverture de découpe parfaitement verticale et d'équerre.
 2. Un fond de découpe solide, de niveau et affleurant au bas de la découpe de l'armoire.
 3. Une capacité de support d'au moins 100 lbs (45,4 kg), incluant le four à micro-ondes et les articles placés à l'intérieur.

IMPORTANT: Les spécifications dimensionnelles sont fournies uniquement à des fins de planification.

Ne réalisez aucune découpe sur la base de ces informations.

Reportez-vous au guide d'installation avant de choisir l'armoire, de vérifier les connexions électriques/de gaz, de réaliser les découpes ou de commencer l'installation.

Tous les appareils Whirlpool® sont dûment approuvés par UL, CUL ou CSA.

DIMENSIONES

Horno de microondas empotrado

DIMENSIONES DEL PRODUCTO

N.º DE MODELO		KMBD524/WMBD5024	
Unidad de Medida		in	cm
A	Ancho total	23 1/2	59.7
B	Alto total	15 3/4	40
C	Alto de la puerta	12 7/8	32.8
D	Ancho del cuerpo del horno	21 7/8	55.6
E	Profundidad sin puerta	22 1/8	56.2
F	Profundidad con puerta	23 3/4	60.7
G	Profundidad con puerta abierta	38 9/16	98.5
H	Alto del cuerpo del horno	15 9/16	39.1

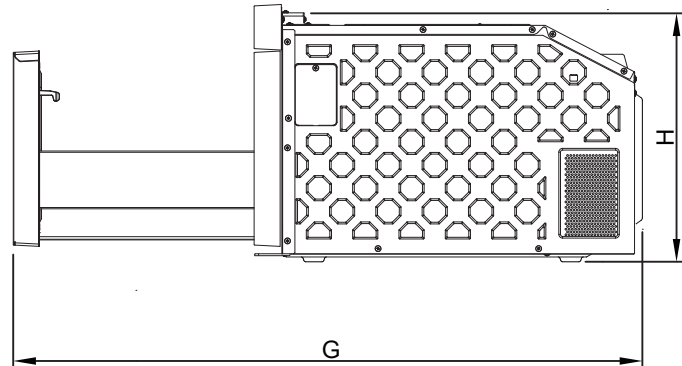
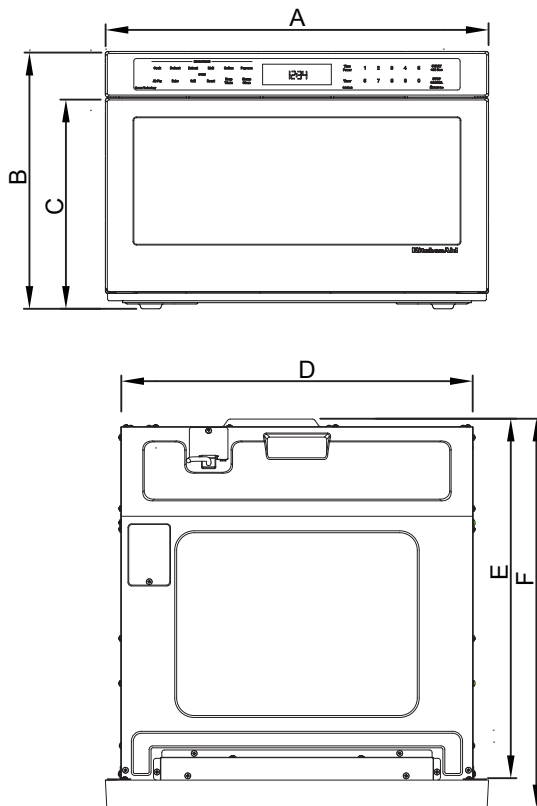

IMPORTANTE: Las especificaciones dimensionales se proporcionan únicamente con fines de planificación.
No realice ningún corte basándose en esta información. Consulte la Guía de Instalación antes de seleccionar muebles, verificar conexiones eléctricas/gas, realizar cortes o comenzar la instalación. Todos los electrodomésticos Whirlpool® están debidamente aprobados por UL, CUL o CSA.

DIMENSIONES

DIMENSIONES DE LA CÁMARA INTERIOR DEL HORNO DE MICROONDAS

MODELO #		KMBD524/WMBD5024	
Unidad de Medida		pulg (in)	cm
J	Altura de la Cámara	7 3/4	19.7
L	Ancho de la Cámara	17 5/16	44
M	Profundidad de la Cámara	16 9/16	42

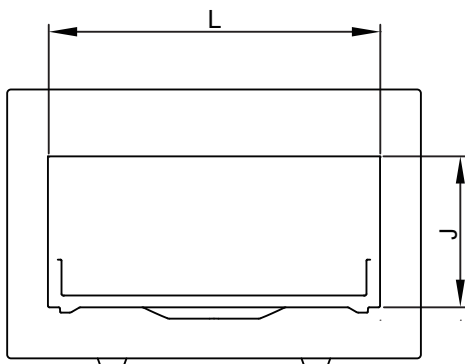

VISTA FRONTAL

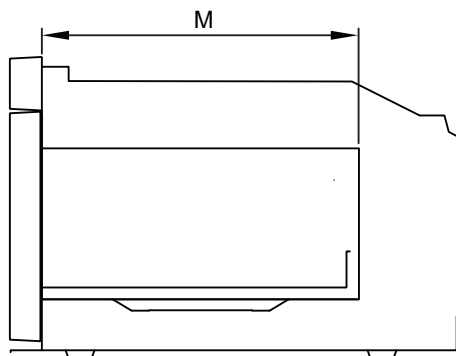

VISTA LATERAL

IMPORTANTE: Las especificaciones dimensionales se proporcionan únicamente con fines de planificación.

No realice ningún corte basándose en esta información. Consulte la Guía de Instalación antes de seleccionar muebles, verificar conexiones eléctricas/gas, realizar cortes o comenzar la instalación. Todos los electrodomésticos Whirlpool® están debidamente aprobados por UL, CUL o CSA.

DIMENSIONES

Dimensiones de Apertura/Clarencia

Model	KMBD524/WMBD5024	in	cm
A	Ubicación del bloque antivuelco (mín-máx)	6~16	15.2~40.6
B	Ubicación sugerida del tomacorriente	/	/
C	Ubicación del bloque antivuelco	6~16	15.2~40.6
D	Altura del bloque antivuelco	3	7.6
E	Profundidad del bloque antivuelco	6 11/16	17
F	Ancho del tomacorriente	4.5	11.4
G	Ancho de la abertura del gabinete	22 1/16	56
H	Altura total del gabinete	14 5/8	37.1
I	Grosor del panel lateral del gabinete	11/16	1.7
J	Profundidad de la abertura del gabinete	24	61
K	Distancia vertical desde la parte inferior de la encimera hasta la parte superior de la abertura del aparato	3/16	0.4
L	Dimensión de profundidad horizontal desde el frente del gabinete hasta la pared traseraC	Platform must support 100 lb	(45.4 kg)
M	Altura de la abertura del gabinete	15 9/16	39.5
N	El espacio entre la cara del gabinete y la cara del cajón	1 3/4	4.5
O	Distancia horizontal desde el borde frontal del gabinete hasta el área de montaje del bloque antivuelco	15	38.1

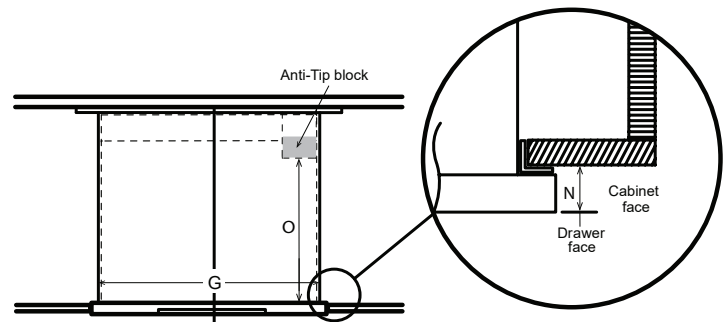
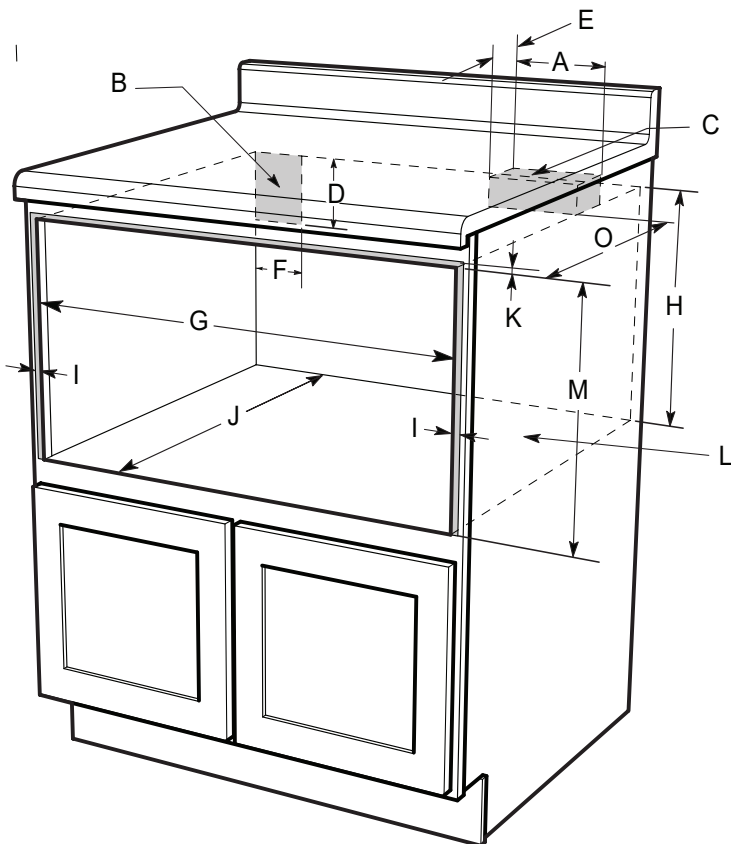

Top view

- A. 6" (15.2 cm) minimum
16" (40.6 cm) maximum
- B. Suggested electrical receptacle location
- C. Anti-Tip block
- D. 3" (7.6 cm)
- E. 6 11/16" (17 cm)
- F. 4.5" (11.4 cm)
- G. 22 1/16" (56 cm) opening
- H. 14 5/8" (37.1 cm) to bottom of Anti-Tip block
- I. Allow 1 1/16" (1.7 cm) overlap
- J. 24"(61.0 cm) minimum depth
- K. Allow 3/16" (4 mm)
- L. Platform must support 100 lb (45.4 kg)
- M. 15 9/16" (39.5 cm) opening
- N. 1 3/4" (4.5 cm)
- O. 15" (38.1 cm)

IMPORTANTE: Las especificaciones dimensionales se proporcionan únicamente con fines de planificación.

No realice ningún corte basándose en esta información. Consulte la Guía de Instalación antes de seleccionar muebles, verificar conexiones eléctricas/gas, realizar cortes o comenzar la instalación. Todos los electrodomésticos Whirlpool® están debidamente aprobados por UL, CUL o CSA.

DIMENSIONES

REQUISITOS ELÉCTRICOS

Se requiere un suministro eléctrico de 120 V, 60 Hz, solo CA, con fusible de 15 o 20 A. Se recomienda un fusible de retardo o un circuito dedicado. Utilice un tomacorriente de 3 clavijas con conexión a tierra. No utilice cables de extensión.

REQUISITOS DE UBICACIÓN

- Este es un aparato empotrado. No utilice como horno de microondas de sobremesa.
- Asegure un cerramiento completo alrededor de la parte empotrada del horno de microondas.
- Este horno de microondas debe instalarse en muebles de madera. La ubicación debe cumplir con lo siguiente:
 1. Una abertura de corte que esté vertical y alineada a escuadra.
 2. Un fondo de corte que sea sólido, nivelado y al ras con el fondo del corte del mueble.
 3. Un soporte para un peso de al menos 100 lbs (45.4 kg), que incluya el horno de microondas y los artículos colocados en su interior.

IMPORTANTE: Las especificaciones dimensionales se proporcionan únicamente con fines de planificación.
No realice ningún corte basándose en esta información. Consulte la Guía de Instalación antes de seleccionar muebles, verificar conexiones eléctricas/gas, realizar cortes o comenzar la instalación. Todos los electrodomésticos Whirlpool® están debidamente aprobados por UL, CUL o CSA.